



パーツ一覧価格表 木工用パーツ

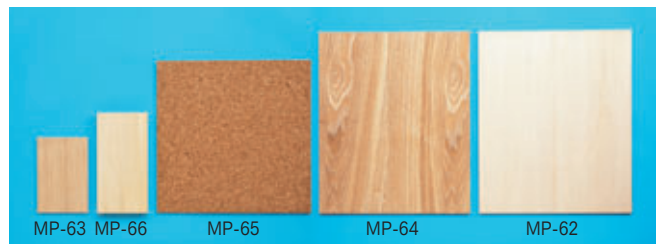

Table with 6 columns: 番号, 品名, 規格, 数量, 学納価格, 定価. Rows include MP-60 to MP-66.

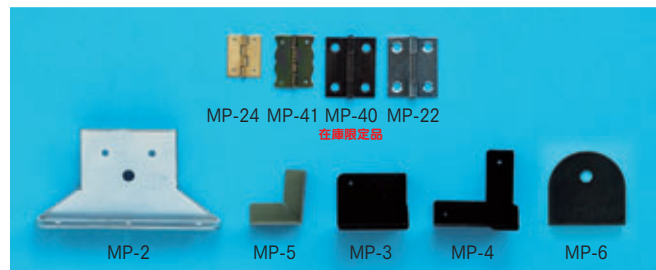

Table with 6 columns: 番号, 品名, 規格, 数量, 学納価格, 定価. Rows include MP-2 to MP-6.



Table with 6 columns: 番号, 品名, 規格, 数量, 学納価格, 定価. Rows include MP-1 to MP-6.

Table with 6 columns: 番号, 品名, 規格, 数量, 学納価格, 定価. Rows include MP-9 to MP-46.

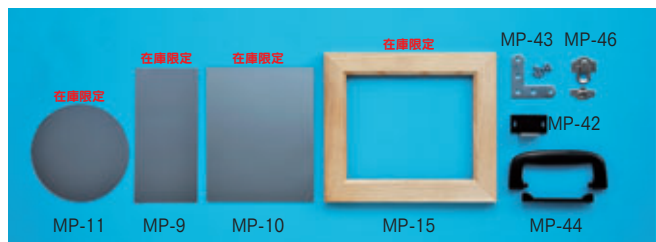

Table with 6 columns: 番号, 品名, 規格, 数量, 学納価格, 定価. Rows include MP-19 to MP-52.

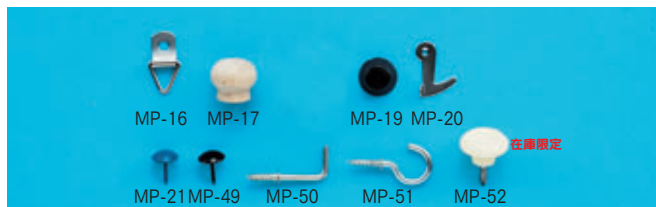
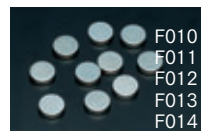
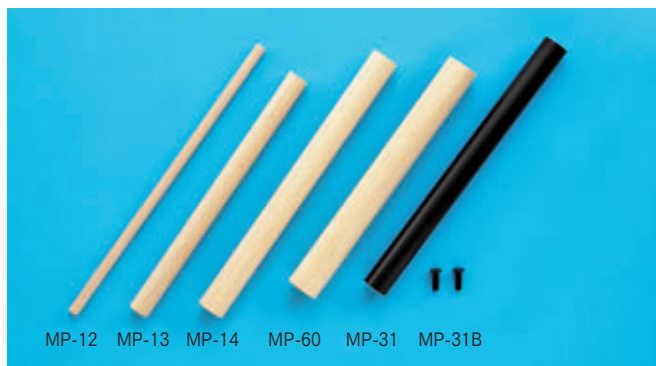

Table with 6 columns: 番号, 品名, 規格, 数量, 学納価格, 定価. Rows include MP-12 to F015.



材料と加工 (木材複合)

材料と加工 (金属複合)

エネルギー変換 (機械複合)

エネルギー変換 (電気複合)

情報基礎

パーツ

備品 (工具・消耗品)

生物育成 (栽培)



パーツ一覧価格表

金属材料

Table with columns: 番号, 品名, 規格, 数量, 学納価格, 定価. Lists various metal materials like MM-30, K-50, K-65, etc.

木ネジ (丸頭)

Table with columns: 番号, 規格, メッキ, 数量, 学納価格, 定価. Lists wood screws with round heads.

木ネジ (皿頭)

Table with columns: 番号, 規格, メッキ, 数量, 学納価格, 定価. Lists wood screws with flat heads.

木ネジ (丸皿頭)

Table with columns: 番号, 規格, メッキ, 数量, 学納価格, 定価. Lists wood screws with round flat heads.

一番ビス (皿頭)

Table with columns: 番号, 規格, メッキ, 数量, 学納価格, 定価. Lists one-bit screws with flat heads.

ヒートン

Table with columns: 番号, 品名, 規格, 数量, 学納価格, 定価. Lists heat-treated bolts.

ナット

Table with columns: 番号, 規格, メッキ, 数量, 学納価格, 定価. Lists various nuts.

小ネジ

Table with columns: 番号, 品名, 規格, 数量, 学納価格, 定価. Lists small screws.

丸頭釘

Table with columns: 番号, 規格, 寸法, 数量, 学納価格, 定価. Lists round head nails.

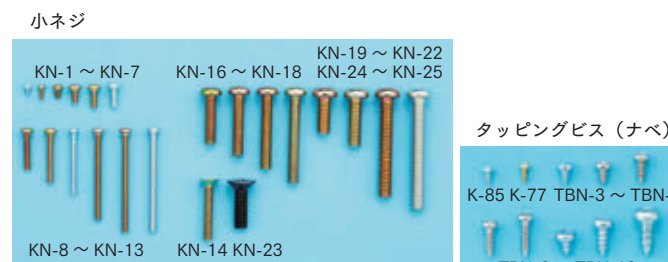
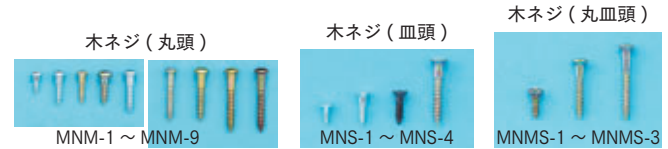
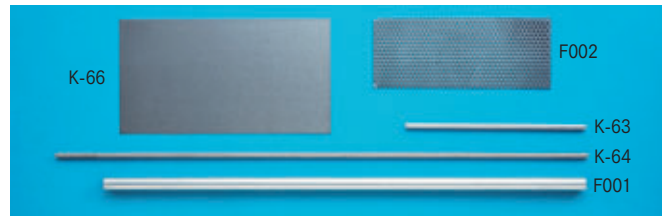

Table with columns: 番号, 規格, メッキ, 数量, 学納価格, 定価. Lists tapping screws.

Table with columns: 番号, 規格, メッキ, 数量, 学納価格, 定価. Lists washers.

Table with columns: 番号, 規格, メッキ, 数量, 学納価格, 定価. Lists spring washers.

Table with columns: 番号, 規格, 寸法, 数量, 学納価格, 定価. Lists flat head nails.

材料と加工 (木材複合)

材料と加工 (金属複合)

エネルギー変換 (機械複合)

エネルギー変換 (電気複合)

情報基礎

パーツ

備品 (工具・消耗品)

生物育成 (栽培)



パーツ一覧価格表



番号	品名	規格	数量	学納価格	定価
K-24	シリコンシート	t2 × 50 × 80	1	167円	152円
K-24B	シリコンシート	t3 × 50 × 80	1	198円	180円
K-25	シリコンシート	t2 × 64 × 100	1	299円	272円
K-41	シリコンシート	t3 × 64 × 100	1	343円	312円
K-42	シリコンシート	t3 × 400 × 400	1	4,928円	4,480円
K-26	MDF	t9 × 50 × 80	2	101円	92円
K-27	MDF	t9 × 64 × 100	2	118円	107円
K-36	アルミ板	t4 × 40 × 70	1	165円	150円
K-28	輪ゴム		2	33円	30円
K-33	るつぼ	φ 50 × 25	1	110円	100円
K-34	低融合金(スズ42%・ビスマス58%)	25g	1	462円	420円
K-79	黄銅板	t1.5 × 40 × 70	1	220円	200円
K-3	黄銅板	t2 × 40 × 70	1	259円	235円
K-80	黄銅板	t3 × 40 × 70	1	393円	357円
K-10	黄銅板(206用)	t 0.8 × 30 × 50	1	105円	95円
K-39	ペンホルダー	φ 13 足φ 6	1	520円	473円
K-16	在庫限定 金属ペン立て	φ 10 足φ 3 ネジ山加工済み	1	352円	320円
K-17	座金黄銅	φ 14 × 6	1	132円	120円
K-18	温度計	φ 45	1	550円	500円
K-19	温度計	φ 32	1	429円	390円
K-21	ぶんちん用つまみ(黄銅)		1	169円	154円
K-22	2.5 6用アクリル板	スモークブラック	1	188円	171円

金工用パーツ

番号	品名	規格	数量	学納価格	定価
K-1	キーホルダー鎖バネ式	リベット付	1	253円	230円
K-2	キーホルダー鎖ネジ式	リベット付 在庫限定品	1	253円	230円
K-70	キーホルダーバネ式		1	154円	140円
K-71	キーホルダーバネ式金色	楕円	1	149円	135円
K-78	キーホルダー鎖バネ式銀色	楕円	1	121円	110円
K-4	2 0 5用リベット		1	12円	11円
K-5	2 0 6用シャックル		1	242円	220円
K-6	2 0 6用リング		1	77円	70円
K-7	2 0 6用リベット	凸凹1セット	1	72円	65円
K-8	2 0 6用革		1	121円	110円
K-9	2 0 6用ネームプレート		1	119円	108円
K-3	キーホルダープラスチックシャックル		1	165円	150円
K-35	ストラップシャックル		1	138円	125円
K-29	シルバーシャックル		1	209円	190円
K-30	シルバー2重リング		1	66円	60円
K-31	吊金具		1	66円	60円
K-32	シルバー2重リング小		1	22円	20円
K-72	ボールチェーン	60cm 在庫限定品	1	165円	150円
K-73	ボールチェーンホルダー	在庫限定品	1	17円	15円
K-74	カップリング(ボールチェーン用金具)	在庫限定品	1	17円	15円
K-75	マルカン	金色 10mm	1	28円	25円
K-76	マルカン	銀色 10mm	1	12円	11円
K-77	タッピングネジ(金色) 真鍮メッキ	2 × 5	100	451円	410円
K-85	タッピングネジ(銀) エクロメッキ	2 × 5	100	405円	368円
K-37	パネパーツ小		1	75円	68円
K-38	パネパーツ大		1	75円	68円



材料と加工
(木材複合)

材料と加工
(金属複合)

エネルギー変換
(機械複合)

エネルギー変換
(電気複合)

情報基礎

パーツ

備品
(工具・消耗品)

生物育成
(栽培)

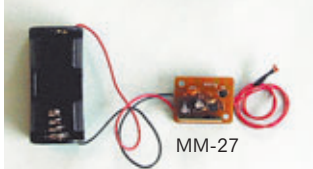
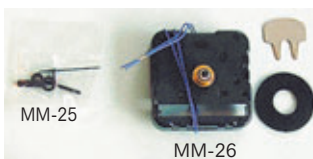
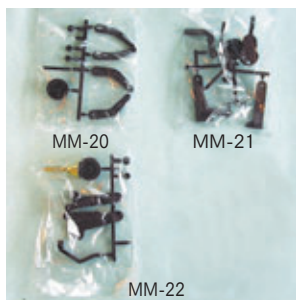
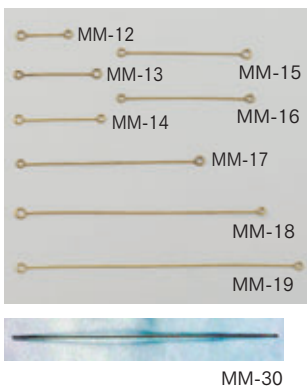

機械パーツ

番号	品名	規格	数量	学納価格	定価
MM-12	接続棒	真鍮 φ 0.8 × 23	1	77円	70円
MM-13	接続棒	真鍮 φ 0.8 × 38	1	77円	70円
MM-14	接続棒	真鍮 φ 0.8 × 40	1	77円	70円
MM-15	接続棒	真鍮 φ 0.8 × 61	1	77円	70円
MM-16	接続棒	真鍮 φ 0.8 × 63	1	77円	70円
MM-17	接続棒	真鍮 φ 0.8 × 87	1	94円	85円
MM-18	接続棒	真鍮 φ 0.8 × 117	1	99円	90円
MM-19	接続棒	真鍮 φ 0.8 × 135	1	99円	90円
MM-20	ピアノ人形用プラスチック		1	132円	120円
MM-21	バイオリン人形用プラスチック		1	122円	111円
MM-22	トロンボーン人形用プラスチック		1	132円	120円
MM-25	からくりロック用ムーブメント	秒針・短針・分針 1セット	1	62円	56円
MM-26	からくりロック用時計	ゴム 留めネジ付	1	770円	700円
MM-27	からくりロック用基盤	電池ホルダー・光センサー付	1	495円	450円
MM-30	真鍮棒	φ 0.8 × 200 バイオリン人形用	1	77円	70円



パーツ一覧価格表

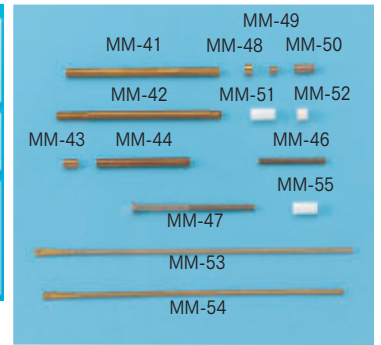
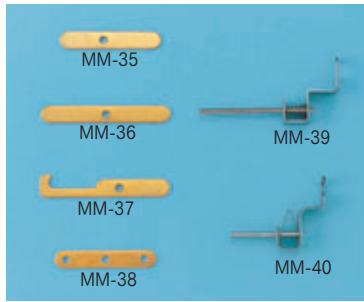
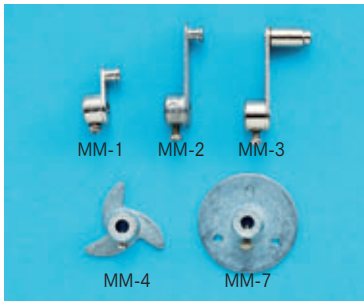

機械パーツ

番号	品名	規格	数量	学納価格	定価
MM-1	クランク 小		1	176円	160円
MM-2	クランク 大		1	200円	182円
MM-3	クランク 回転軸付		1	242円	220円
MM-4	三つ又カム		1	200円	182円
MM-7	フランジ		1	200円	182円
MM-31	パロニヤ材	白 110 × 120 × t4	1	94円	85円
MM-32	パロニヤ材	白 150 × 210 × t4	1	154円	140円
MM-33	パロニヤ材	白 75 × 200 × t4	1	100円	91円
MM-34	パロニヤ材サイズ指定	数量 100 以上からできます。お問合せ下さい			
MM-35	ストッパー	6 × 35 × t1	1	61円	55円
MM-36	ストッパー	6 × 45 × t1 穴センター	1	72円	65円
MM-37	ストッパー	6 × 45 × t1 溝シリーズ用カギ型	1	85円	77円
MM-38	ストッパー	6 × 35 × t1 3つ穴	1	85円	77円
MM-39	ストッパー	後押しプランコ用 40mm	1	132円	120円
MM-40	ストッパー	プランコセンサー用 25mm	1	132円	120円

番号	品名	規格	数量	学納価格	定価
MM-41	トロンボーン用パイプ	真鍮 4 × 75	1	110円	100円
MM-42	三輪車パイプ	真鍮 4 × 80 M4 両ネジ	1	220円	200円
MM-43	ピアノ用パイプ	真鍮 4 × 7	1	44円	40円
MM-44	ピアノ用パイプ	真鍮 4 × 45	1	99円	90円
MM-46	スネキリネジ棒	M3 × 33	1	25円	23円
MM-47	エンジン用弁棒		1	41円	37円
MM-48	スペーサー	M4.0 × 3.5 鉄	1	13円	12円
MM-49	スペーサー	M2.6 × 4 鉄	1	19円	17円
MM-50	スペーサー	M3 × 10 鉄	1	26円	24円
MM-51	プラスチックスペーサー	3 × 6 × 12	1	44円	40円
MM-52	プラスチックスペーサー	3 × 6 × 10	1	44円	40円
MM-53	ピアノ用首振り棒		1	121円	110円
MM-54	三輪車用首振り棒		1	121円	110円

在庫限定販売 ←在庫がなくなり次第、廃止になります。

T10R 1軸オルゴール 学納価格 946円 定価860円



オルゴールの曲目

- 在庫限定販売 T10R02- 美しき夢見る人・・・ディズニー
- T10R03- 卒業・・・尾崎豊
- T10R04- クリスマスイブ・・・山下達郎
- 在庫限定販売 T10R07- マイハートウィルゴーオン・・・タイタニックの主題歌
- 在庫限定販売 T10R08- ラブマシーン・・・モーニング娘
- 在庫限定販売 T10R10- 星に願いを・・・ディズニー
- 在庫限定販売 T10R11- サクラ・・・ケツメイシ
- 在庫限定販売 T10R12- ここにしか咲かない花・・・コブクロ
- T10R13- One Love・・・嵐
- 在庫限定販売 T10R14- さくら・・・森山直太郎
- T10R15- 明日があるさ・・・坂本九

150R 1.5V電動オルゴール 学納価格 1,430円 定価1,300円



オルゴールの曲目

- 150R01- 星に願いを・・・ディズニー
- 150R02- ミッキーマウス・・・ディズニー
- 150R11- クリスマスイブ・・・山下達郎
- 150R13- マイハートウィルゴーオン・・・タイタニックの主題歌
- 150R14- ワンラブ・・・嵐
- 150R15- 美女と野獣・・・美女と野獣の主題歌

T20R 2軸オルゴール 学納価格 946円 定価860円



オルゴールの曲目

- T20R14- ディアレスト・・・浜崎あゆみ
- T20R16- 花・・・オレンジレンジ
- T20R21- キセキ・・・GReeeeN
- T20R25- 果てない空・・・嵐
- T20R26- レット・イット・ゴー・・・アナと雪の女王
- T20R27- スターウォーズのテーマ・・・スターウォーズ
- T20R28- ひまわりの約束・・・STAND BY ME ドラえもん
- T20R29- プロローグ・・・ハリポッター
- T20R31- Lemon・・・米津玄師
- T20R04- 浪漫飛行・・・米米クラブ
- T20R00- 魅惑ワルツ
- T20R32- マリーゴールド・・・あいみょん
- T20R33- パプリカ・・・Foorin (フーリン)
- T20R34- 炎・・・LISA
- T20R35- 夜に駆ける・・・YOASOBI
- T20R36- ドライフラワー・・・優里
- NEW T20R37- アイドル・・・YOASOBI

●は在庫限定販売



在庫限定 Y20H0

オルゴン 20 弁手廻し 学納価格 3,438円 定価 3,125円

- 付属カード
- ミッキーマウスマーチ : 1枚
- 大きな古時計 : 1枚
- 作曲用カード : 2枚

オルゴン 20 弁用カード



オルゴールの曲目

1. ミッキーマウスマーチ
2. 大きな古時計
3. ハッピーバースディ
4. メモリー
5. ヘイジュード
6. スモールワールド
7. イエスタデイワンスモア

在庫限定

OL-01

曲付きカード 学納価格 330円 定価 300円

左の曲目から曲を選定してください。

在庫限定

OL-02

作曲用カード 学納価格 1,100円作曲 10枚セット 定価 1,000円

材料と加工 (木材複合)

材料と加工 (金属複合)

エネルギー変換 (機械複合)

エネルギー変換 (電気複合)

情報基礎

パーツ

備品 (工具・消耗品)

生物育成 (栽培)



パーツ一覧価格表



電池・電池ホルダー類

Table with 5 columns: 番号, 品名, サイズ又は規格, 学納価格, 定価. Lists various battery and holder models and their prices.



電球・ソケット類

Table with 5 columns: 番号, 品名, サイズ又は規格, 学納価格, 定価. Lists various light bulbs and sockets and their prices.



コード・タップ・プラグ・中間スイッチ類

Table with 5 columns: 番号, 品名, サイズ又は規格, 学納価格, 定価. Lists various cables, taps, plugs, and switches and their prices.

スタンド用傘パーツ

Table with 5 columns: 番号, 品名, サイズ又は規格, 学納価格, 定価. Lists umbrella parts for stands and their prices.

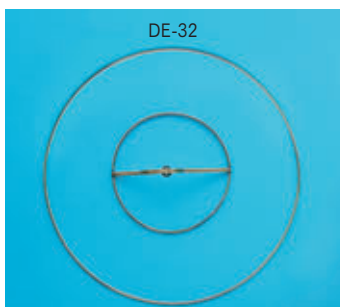

ACアダプター

Table with 5 columns: 番号, 品名, サイズ又は規格, 学納価格, 定価. Lists AC adapter models and their prices.

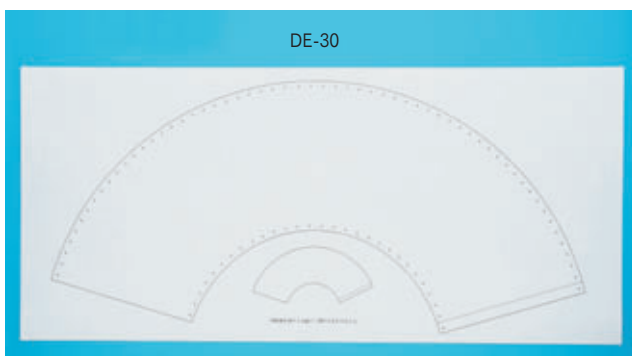

材料と加工
(木材複合)

材料と加工
(金属複合)

エネルギー変換
(機械複合)

エネルギー変換
(電気複合)

情報基礎

パーツ

備品
(工具・消耗品)

生物育成
(栽培)



パーツ一覧価格表

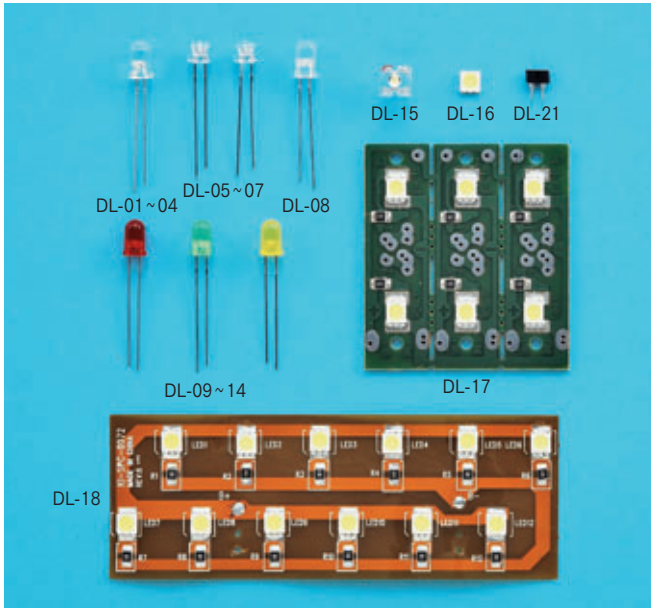

LED・LED基盤パーツ

番号	品名	サイズ又は規格	学納価格	定価
DL-01	超高輝度LED5 φ白 3.2V	指向性：15°	110円	100円
DL-02	超高輝度LED5 φ青 3.2V	指向性：15°	110円	100円
DL-03	超高輝度LED5 φ緑 3.2V	指向性：15°	110円	100円
DL-04	高輝度LED5 φオレンジ 3.2V	指向性：15°	110円	100円
DL-05	草帽型LED5 φ白 3.2V	指向性：35°	110円	100円
DL-06	草帽型LED5 φ青 3.2V	指向性：35°	110円	100円
DL-07	草帽型LED5 φ緑 3.2V	指向性：35°	110円	100円
DL-08	スモークLED5 φ白 3.3V		81円	74円
DL-09	LED緑 5 φ 2.1V		55円	50円
DL-10	LED赤 5 φ 2.1V		55円	50円
DL-11	LED黄 5 φ 2.1V		55円	50円
DL-12	LED緑 3 φ 2.1V		55円	50円
DL-13	LED赤 3 φ 2.1V		55円	50円
DL-14	LED黄 3 φ 2.1V		55円	50円
DL-15	角型白色LED	外形:7.6mm角 半減角:60度 VF:3.0V~3.2V	120円	109円
DL-16	表面実装LED白3チップ	半減角:60度 VF:3.2V	125円	114円
DL-17	LED基盤	6白LED・抵抗取付済み	990円	900円
DL-18	LEDフレキシブル基盤	12白LED・抵抗取付済み	1,650円	1,500円

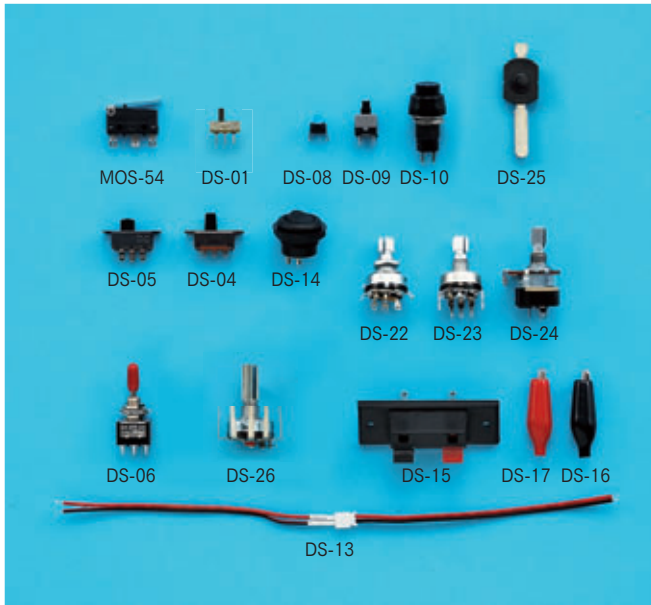

スイッチ・コネクター類

番号	品名	サイズ又は規格	学納価格	定価
DS-01	小型スライドスイッチ	1回路2接点 W8.5×3.5×H11.2	66円	60円
MOS-54	マイクロスイッチ	1回路2接点	275円	250円
DS-04	スライドスイッチ	1回路2接点	125円	114円
DS-05	スライドスイッチ	2回路4接点	125円	114円
DS-06	トグルスイッチ小	取付穴6mm	275円	250円
DS-08	タクトスイッチ		83円	75円
DS-09	ロック付プッシュスイッチ		77円	70円
DS-10	プッシュスイッチ	ロック付	275円	250円
DS-13	コード付コネクター	リード線	70円	64円
DS-14	シーソースイッチ丸型	ON-OFF 取付穴φ 23mm	350円	318円
DS-15	プッシュターミナル		231円	210円
DS-16	みの虫クリップ小	黒	90円	82円
DS-17	みの虫クリップ小	赤	90円	82円
DS-18	みの虫クリップ大	黒	160円	145円
DS-19	みの虫クリップ大	赤	160円	145円
DS-22	ボリュームスイッチ	10k Ω B パネル取り付け用	250円	227円
DS-23	ボリュームスイッチ	10k Ω 基板取り付け用	250円	227円
DS-24	ボリュームスイッチ	100V 調光	350円	318円
DS-25	プッシュボタンスイッチ	ロック式	80円	73円
DS-26	ボリュームスイッチ	5k Ω 基板取り付け用	250円	227円

半導体・抵抗・コンデンサ

番号	品名	サイズ又は規格	学納価格	定価
DH-1	トランジスタ	25C1815	44円	40円
DH-2	トランジスタ	2SA950	55円	50円
DH-3	トランジスタ	2SD882L	88円	80円
DP-1	チャージポンプ	HT7750 5V 昇圧	110円	100円
DH-4	トランジスタ	25C2120	44円	40円
DH-5	在庫限定 PSoc マイコン	CY8C24123A-24PXI 8ピン	306円	278円
DH-6	在庫限定 AVR マイコン		407円	370円
DP-2	トライアック	AC03D	242円	220円
DH-7	CDS セル		88円	80円
DP-3	整流ダイオード		44円	40円
DP-4	ショットキーバリアダイオード		44円	40円
DP-5	ツェナーダイオード		55円	50円
DP-6	ゲルマニウムダイオード		88円	80円
DP-7	カーボン抵抗	1/4W	8円	7円
DP-8	電解コンデンサ	各種	44円	40円
DP-9	セラミックコンデンサ	各種	39円	35円

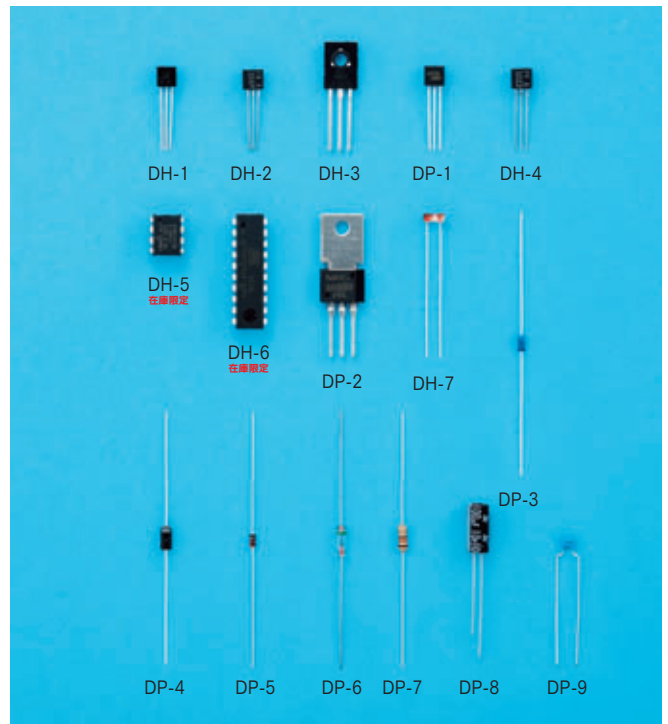

材料と加工
(木材複合)

材料と加工
(金属複合)

エネルギー変換
(機械複合)

エネルギー変換
(電気複合)

情報基礎

パーツ

備品
(工具・消耗品)

生物育成
(栽培)